



Запчасти.
Инструмент.
Комплектующие.

614068, Россия, г. Пермь
ул. Данщина, д. 5, оф. 204.
Тел/факс +7 (342) 214-14-40 (1601)
burdin@solex-tool.ru

Поворотные столы GSA+ со склада в Перми
с управлением от ЧПУ, 4я, 5я ось. (Тайвань).
Официальный дилер GSA в РФ.

- Подключение к системам ЧПУ (Fanuc, Siemens, Mitsubishi, Heidenhain);
- запасные части со склада: клапана, датчики, кабели, разъёмы, патроны, задние бабки, фланцы, тормозные диски, фитинги;
- обучение технологов работе с четырёх и пяти осевой обработкой;
- пуско-наладочные работы;
- гарантия 12 месяцев.

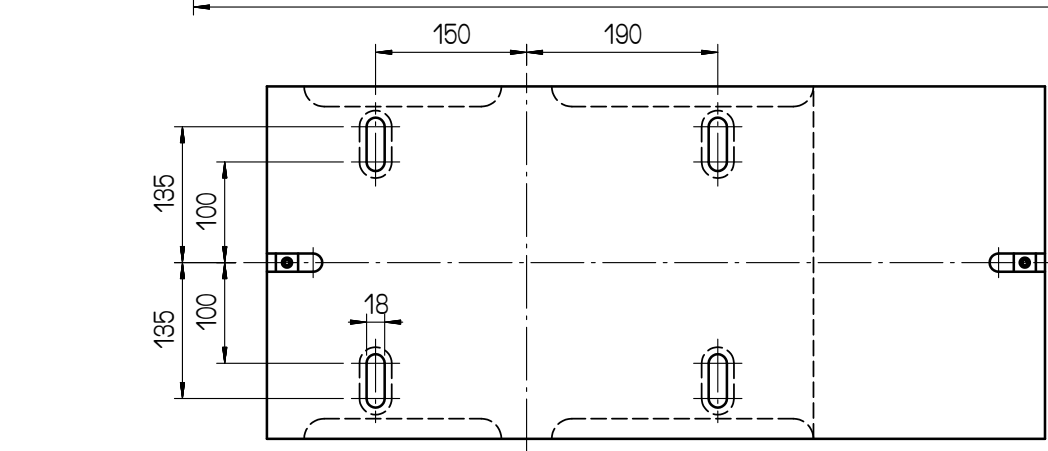
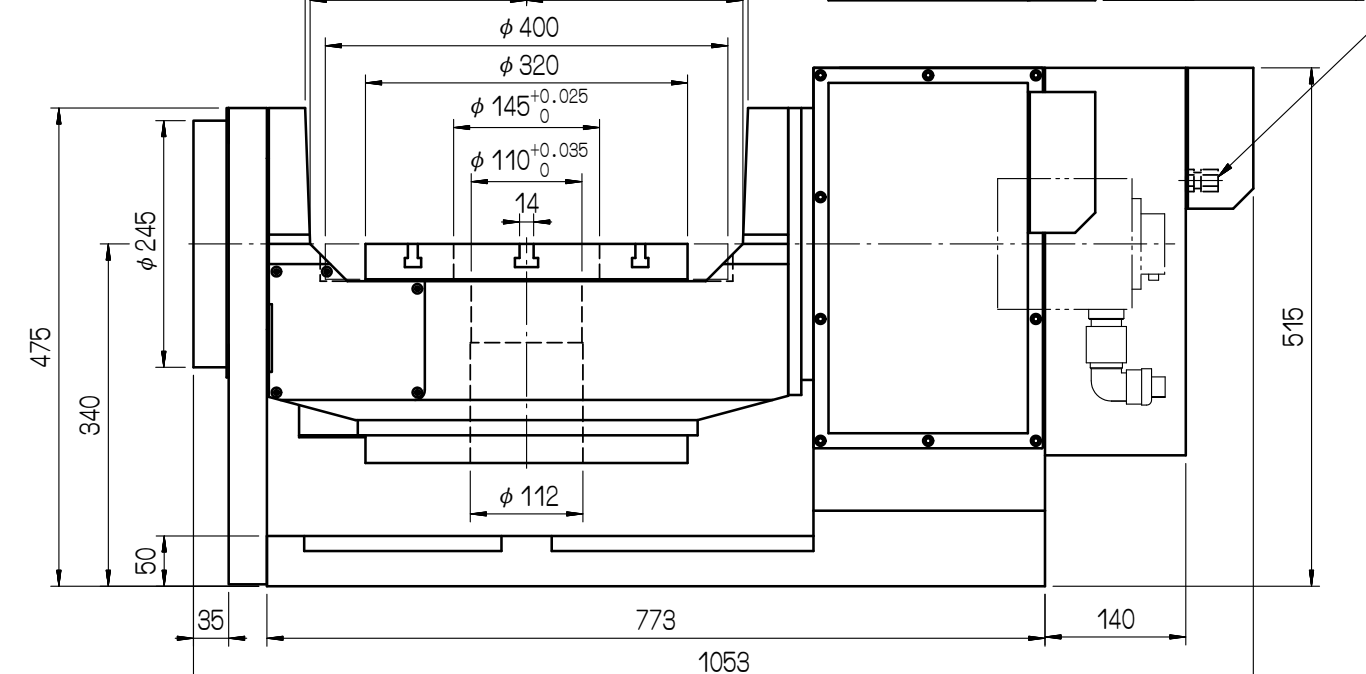
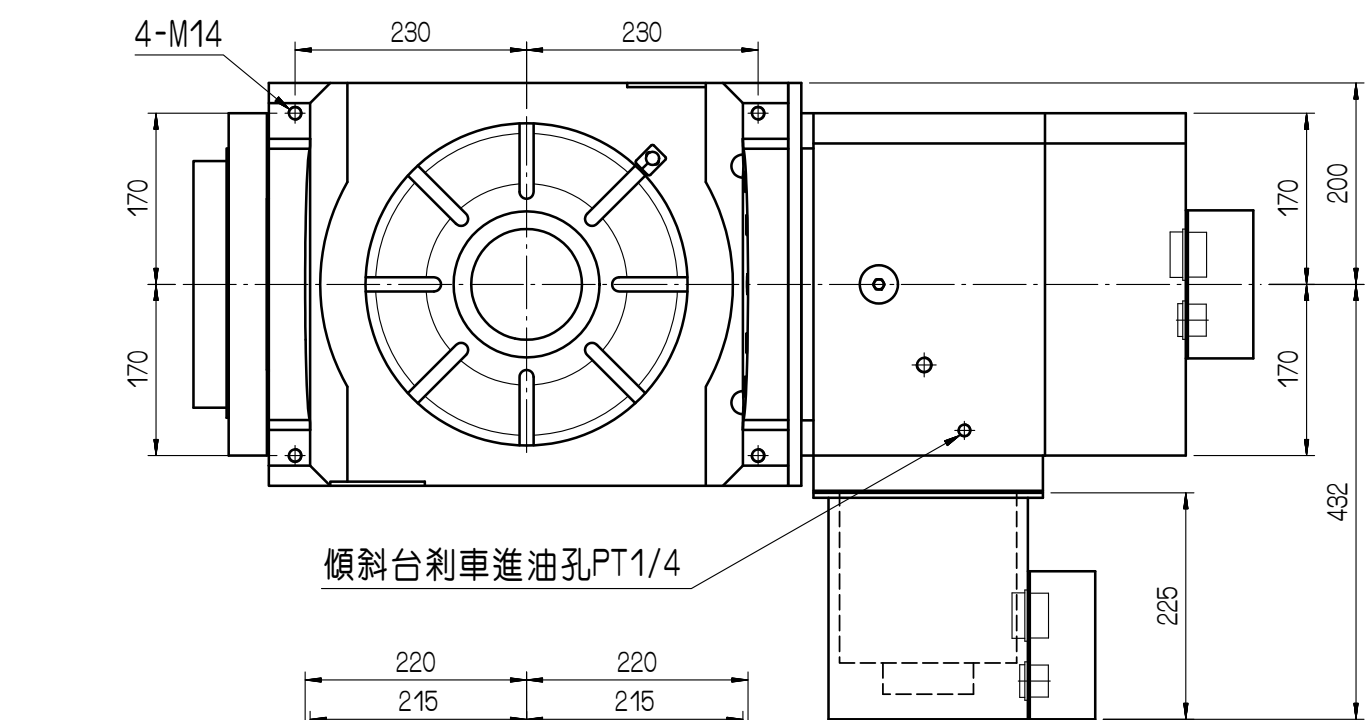
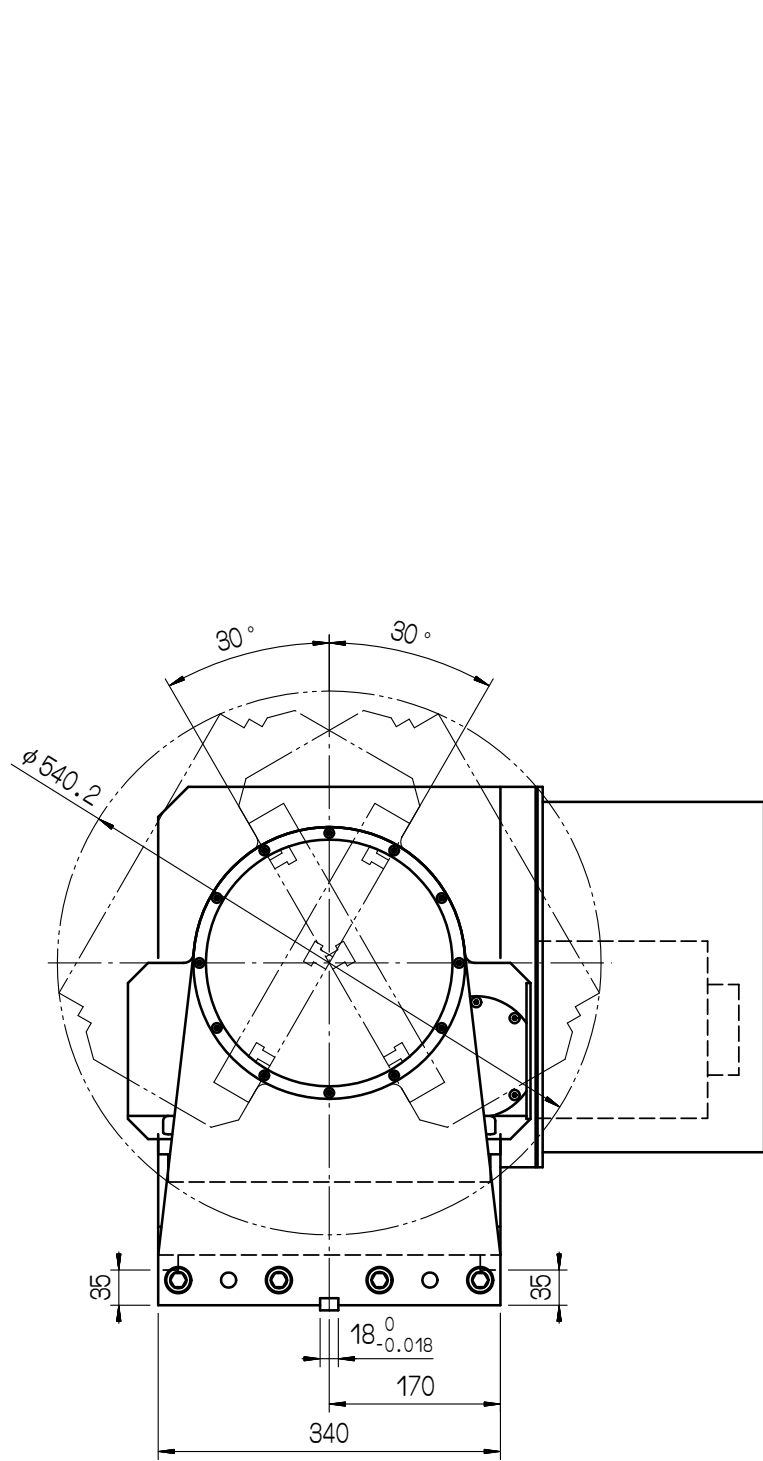

軸向	旋轉軸	傾斜軸
盤面直徑	φ 320 (φ 400) mm	
貫穿孔徑	φ 110H7	
傾斜角度	± 120°	
最大工件負載	0°	200kg
	90°	100kg
伺服馬達形式	FANUC	
	α8i	α12i
齒數比	1:180	1:180
最小分割精度	0.001°	0.001°
馬達轉速	2000r.p.m	2000r.p.m
每分最大轉速	11.1p.m	11.1r.p.m
油壓煞車扭力(動力源:20g/cm ³)	140	155
分割精度	15"	30"
重現精度	4"	4"

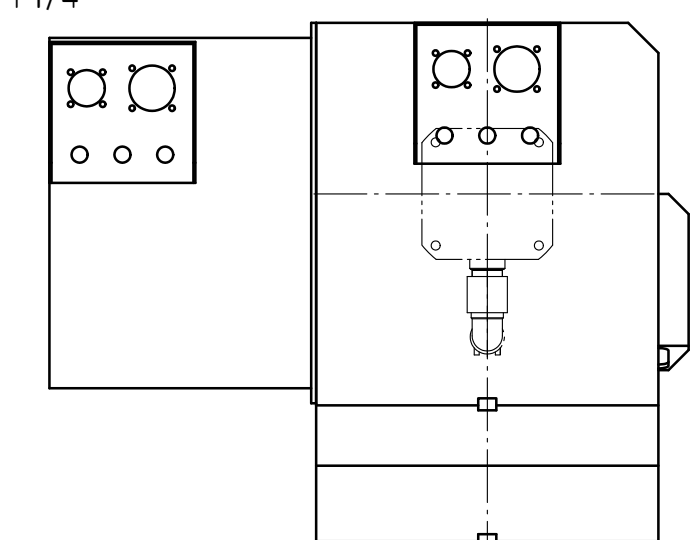

審核	日期															
繪圖	楊清維	日期	110407													
編號	更改內容	更改者	日期	切削加工一般公差 (mm)	適用機型	件號	數量	備	註							
GSA 旭陽國際精機股份有限公司 TEL: 04-25377888 FAX: 04-25368899				尺寸區分	容許差	⊕ ◁	圖名	外觀尺寸圖	材質	張次						
				0.5以上-6(含)以下	±0.05						單位	mm				
				6以上-30(含)以下	±0.1								比例	1:8		
				30以上-120(含)以下	±0.15										品號	CNCT320SW-01-011A3
				120以上-315(含)以下	±0.2											
315以上-1000(含)以下	±0.3															
1000以上-2000(含)以下	±0.5															